



SCHÄFER

Holz bewegt.



Inhalt

- 3 **Holz bewegt**
- 4 **Was uns charakterisiert**
- 8 **CNC – Ein Maßanzug für Ihre Ware**
- 10 **Sicher lagern, zuverlässig liefern**

- 12 **Transportpaletten**
Europalette | CP-Palette | Einwegpalette | Inka-Palette | Düsseldorfer Palette
Feuerfeste Palette | Rundpalette | Sonderanfertigungen

- 18 **Holzwerkstoffe**
Traverleisten | Siebdruckplatten
Brettschichtholz | OSB- und Spanplatten
Profilbretter | Spundbretter | Pfähle und
Palisaden | Holzspulen

- 24 **Transportverpackungen**
Holzkisten | Messekisten | Aufsetzrahmen
Schnittholz und Keile | Gitterboxen

- 28 **Haus und Gartenmöbel**
Rhombusleisten | Carports und Gartenhäuser
Gartenmöbel | Blockhütten
Terrassendielen

- 32 **Brennholz**
- 34 **Nachhaltigkeit und Umwelt**

Aus Gründen der leichteren Lesbarkeit wird die gewohnte männliche Sprachform bei personenbezogenen Substantiven und Pronomen verwendet. Dies impliziert jedoch keine Benachteiligung des weiblichen Geschlechts, sondern soll im Sinne der sprachlichen Vereinfachung als geschlechtsneutral zu verstehen sein.

Liebe Kunden und Partner,

Rohstoff der Zukunft. Holz ist, was uns bewegt.

Holz ist umweltfreundlich, langlebig und nachwachsend. All das macht es nicht nur zum ältesten Baumaterial, sondern auch zu einem Rohstoff der Zukunft. Uns faszinieren die Vielseitigkeit, Widerstandsfähigkeit, die vielen nutzbringenden natürlichen Eigenschaften und Nachhaltigkeit dieses Materials.

Egal ob als Baustoff oder Transportverpackung für Güter – Holz bewegt nicht nur uns, sondern auch die zahlreichen Projekte und Vorhaben unserer Kunden.

Holz Schäfer ist seit Jahren eines der führenden Unternehmen für Transportverpackungen, Paletten und Holzwerkstoffen mit einem umfassenden, hochwertigen Sortiment. Neben einem fairen Preis-Leistungs-Verhältnis bieten wir Ihnen eine individuelle, fachlich-qualifizierte Beratung und nehmen uns ausreichend Zeit für Ihre Wünsche und Vorstellungen. Unsere Produktion mit Hauptsitz in Deutschland und einer Lager- und Produktionsfläche von über 15.000 m² mit optimaler Anbindung an die A30 bietet kurze Wegstrecken und einen zuverlässigen Service bei geringen Kosten.



In der Logistik sind Timing, Agilität und Flexibilität das A und O. Genau dafür sind wir ein verlässlicher, termintreuer Partner unserer internationalen Industrie- und Gewerbekunden. Sie sind Händler oder Handwerker? Dann profitieren Sie doch von unseren speziellen Sonderkonditionen.

Wir unterstützen Sie effektiv und individuell, um für Sie die beste Lösung im Bereich der Verpackung für Ihr Unternehmen oder die besten Holzwerkstoffe für Ihre heimischen Bauprojekte zu finden. Auf Kundenwunsch löst unser Team Ihr Verpackungsproblem sogar vor Ort. Holz ist eben das, was uns bewegt.

Ihre Familie Schäfer



Was uns charakterisiert

Als Holzlieferant tragen wir die Verantwortung für den bewussten Umgang mit unseren Wäldern und der Natur.

VERANTWORTUNG

Umwelt, Klima und Nachhaltigkeit sind zu Themen geworden, denen sich alle Branchen und Unternehmen stellen müssen. Holz Schäfer sieht sich daher nicht nur als Wirtschaftsunternehmen, sondern auch als moralischen Akteur, der Verantwortung für die Natur und Gesellschaft übernimmt. Wir wissen, dass es unseren Kunden nicht mehr nur um den besten Preis und eine hohe Qualität geht, sondern eben auch um eine nachvollziehbare, nachhaltige Forstwirtschaft. Danach handeln wir. Nur das Beste vom, aber auch für den Baum.

VERTRAUEN

Gemeinsame und erfolgreiche Zusammenarbeit basiert auf Vertrauen. Wir schätzen den persönlichen Kontakt zu unseren Kunden und haben die Erfahrung gemacht, dass sich erst aus Respekt, Wertschätzung und Achtung langfristige und stabile Geschäftsbeziehungen entwickeln, von denen alle Seite profitieren.

STANDORTE – MELLE UND BREMEN

Der Standort ist in der Logistik entscheidend. Deshalb unterhalten wir mittlerweile neben unserer Produktion in Melle einen weiteren Standort in Bremen, der sich primär der Beratung unserer Industriekunden widmet. Infrastrukturell gut gelegen, ermöglichen uns diese Standorte nicht nur eine optimale Erreichbarkeit, sondern auch schnelle Verkehrswege in alle Richtungen. Wer Holz bewegt, der muss auch beweglich sein.





BERATUNG

Bei uns kaufen Sie keine Produkte, sondern bedarfsgerechte und optimierte Lösungen. Gemeinsam analysieren wir Ihr jeweiliges Transport- oder Bauvorhaben, erstellen Machbarkeitsstudien, skizzieren Konstruktionspläne und evaluieren den erforderlichen Materialeinsatz. Sonderanfertigungen bilden bei uns nicht die Ausnahme. Und guter Rat muss nicht teuer sein, denn bei uns erwartet Sie ein stets faires, transparentes und nachvollziehbares Preis-Leistungs-Verhältnis.

DIGITALISIERUNG

Wir nutzen digitale Prozesse, um das Beste für Sie rauszuholen – in der Beratung, Produktion, Distribution, Auftragsbearbeitung und der Qualitätssicherung. Und das nicht erst seit dem Hype um

Industrie 4.0. So sparen Sie überflüssige Transportwege, Lagerflächen, Materialkosten, Zeit und Nerven. Maßgeschneiderte Lösungen dank intelligenter Algorithmen.



15.000 m²
LAGERFLÄCHE



1.150
KUNDEN WELTWEIT



135.000
HÄUSER UND WOHNUNGEN
MIT BRENNHOLZ VERSORGT



420.000
TRANSPORTPALETTEN
ON THE ROAD

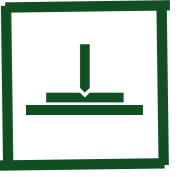

CNC – Ein Maß- anzug für Ihre Ware

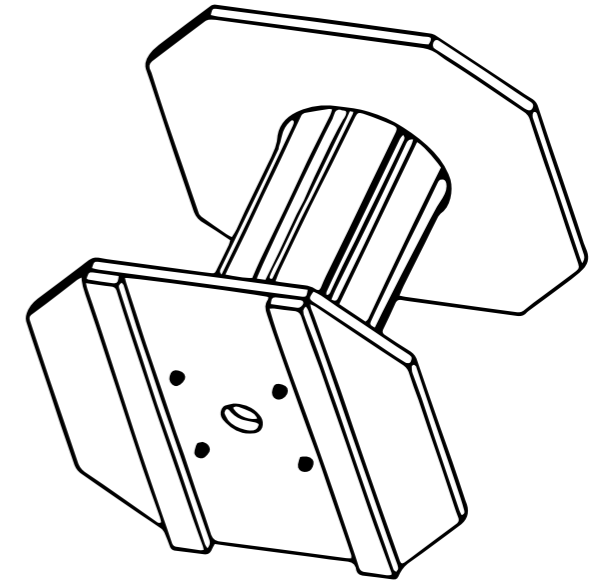

Damit bei Transport und Lagerung nichts verrutscht, konstruieren wir passgenau und auf Ihre Waren zugeschnitten.

In unserem CNC-Bearbeitungszentrum führen wir Fräs-, Bohr- oder Sägearbeiten in allen Ausprägungen durch. Freiformflächen und Nuten für Transportverpackungen lassen sich so zeit- und kostensparend herstellen. Und das Beste: Sie sind in allen Serien präzise und passgenau.

Nuten für Kantholzeinsätze, Bohrungen, Fräsungen und Langlöcher lassen sich mit diesen modernsten Technologien nach vorheriger exakter Datenerstellung in einer Serienproduktion verwirklichen. Unsere CNC-Fräse sagt der mechanischen Bewegung Ihrer Transportgüter während des Transportes und der Lagerung den Kampf an. Gemeinsam mit Ihnen finden wir die präzise Transportlösung für Ihre Güter und entwerfen die genauesten Transportlösungen, indem unsere Fräse die Verpackung exakt an Ihre Waren anpasst.

Wir freuen uns auf Ihr Projekt!

CNC-BEARBEITUNG

In unserem CNC-Konstruktionszentrum verpassen wir Ihren Transportverpackungen den optimalen Schliff. Wir fertigen Lösungen auf Maß und nicht von der Stange – schnell, individuell und effizient. Daher wird kein Zentimeter Transportfläche verschwendet.

Sicher lagern, zuverlässig liefern

LIEFERENGPÄSSE? NICHT MIT UNS!

Profitieren Sie von modernster Lagerhaltung, abgestimmten Lieferzeiten, reibungsloser Distribution und einer intelligenten Bestelllogik. Unsere Lagerflächen von insgesamt 15.000 m² an zwei Standorten in Melle, davon 8.000 m² überdacht, sorgen dafür, dass wir immer ausreichend Ware für Sie zur Verfügung haben.

Für die termingetreue und zuverlässige Distribution arbeiten wir bereits seit vielen Jahren und zu unserer vollsten Zufriedenheit mit einem eigenen Spediteur zusammen. Unsere vier Mitarbeiter am Standort in Weißrussland kümmern sich um die Qualitätsprüfung unserer Ware und unser Team am Standort in Melle regelt die einwandfreie Verzollung der Importe in alle Länder.

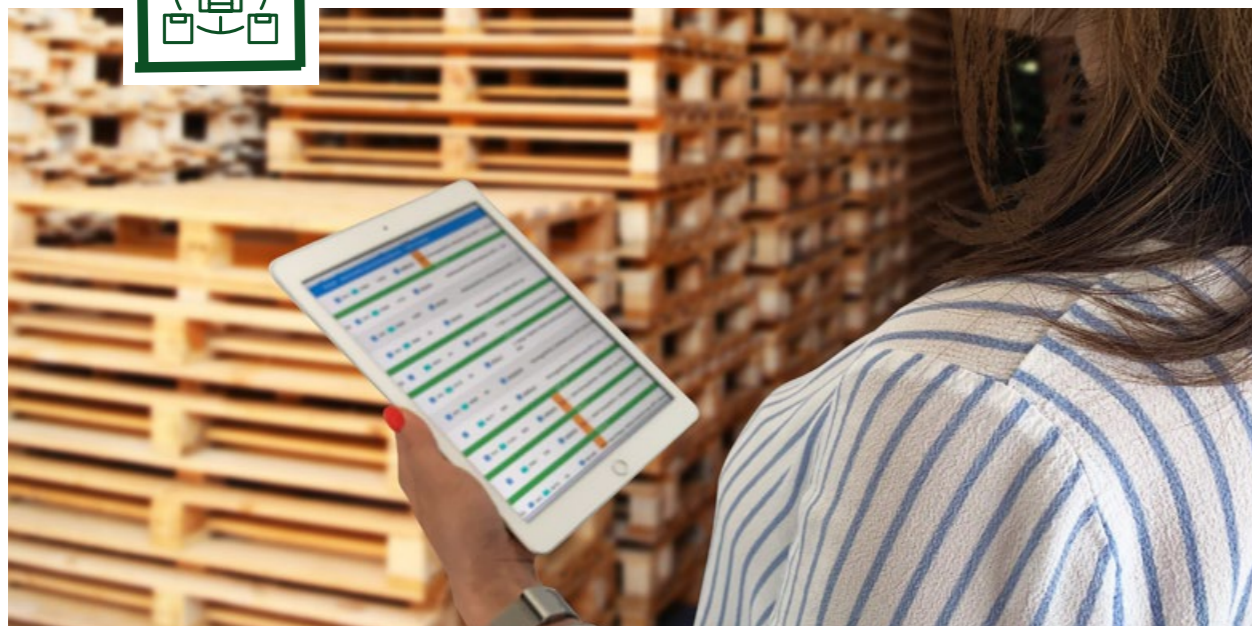
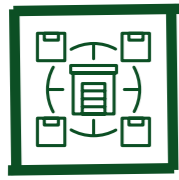

Was Sie bei uns erwarten können

NIEDRIGE KAPITALBINDUNG:

Senken Sie Ihre Kapitalbindung, indem Sie die eigenen Lagerhaltungskosten und Lagerkapazitäten minimieren. Rufen Sie die Ware erst dann ab, wenn Sie diese auch benötigen. So können Sie durch unsere flexiblen Rahmen- und Abrufverträge einfach und bequem unser Lager für Ihre Waren nutzen.

INTELLIGENTE BESTELLOGIK:

Unsere IT archiviert und erkennt wiederkehrende Bestellungen automatisch. So können wir schnell und unkompliziert reagieren, Anfragen effizienter abwickeln, Schnittstellen minimieren und Missverständnisse vermeiden.

REIBUNGSLOSE DISTRIBUTION:

Agilität und Flexibilität sind für uns ein Must-have im Kundenservice. Sie benötigen die Anlieferung der Transportverpackungen und Paletten an unterschiedliche Produktions- oder Unternehmensstandorte? Wir kümmern uns um eine reibungslose Distribution.

ABGESTIMMTE LIEFERZEITEN:

Im Transport und der Logistik geht es um das richtige Timing. Wir planen und koordinieren zusammen mit Ihnen individuelle Lieferzeiten, damit alles pünktlich und zuverlässig den gewünschten Zielort erreicht.

Transport- paletten



Wir bieten Ihnen zuverlässige und langlebige Transportpaletten in genormten Ausführungen.

Da jedes Gut aber seine ganz eigene Form und Bedürfnisse hat, ist ein passender Transport in Perfektion besonders wichtig. Gemeinsam mit Ihnen planen wir Transportverpackungen bis ins kleinste Detail und finden Lösungen für alle Formen und Anforderungen. Mittels einer aussagekräftigen Zeichnung stellen wir Ihnen unsere Ideen und das beste Produktionsverfahren für Ihr Projekt vor.



EUROPALETTEN



CP-PALETTEN



EINWEGPALETTEN



INKA-PALETTEN



DÜSSELDORFER PALETTEN



FEUERFESTE PALETTEN



SPEZIAL-/RUNDPALETTEN



SONDERANFERTIGUNGEN

Güter in Be- wegung bringen

CP-PALETTE

Die europäische chemische Industrie verwendet in großem Umfang Holzpaletten, dessen Wiederverwendung aus Umweltschutzgründen organisiert werden muss. Wir unterstützen als Teil eines Expertenteams die vorgeschriebenen Spezifikationen für die Herstellung und Rekonditionierung von Chemiepaletten (CP). Aspekte der Qualität, Sicherheit und Umwelt stehen für uns dabei an erster Stelle.

» **CP 1 bis 9, neu oder gebraucht, IPPC-Ausführung, kammergetrocknet**

EUROPALETTE

Die Europalette ist eine Flachpalette (FP) aus dem Tauschsystem des Europools.

- EN 13698-1 genormte, mehrwegfähige Transportpalette
- Definierte Fasern an den Kanten für besseres Rangieren auf engem Raum
- Vierwegpalette
- In den Qualitätsstufen Neu, 1. und 2. Wahl erhältlich

» **Maße: 1200 x 800 x 144 mm**

» **Eigengewicht: 20 bis 24 kg**

» **Grundfläche von: 0,96 m²**

EINWEGPALETTE

Einwegpaletten oder Exportpaletten sind für den einmaligen Transport vom Hersteller zum Verbraucher bestimmt und dennoch sehr haltbar. Je nach Wunsch bestehen sie aus Holz, Holzspanwerkstoff. Sie sind in allen erdenklichen Abmessungen und Ausführungen erhältlich.

» **Maße: 600 x 400 mm, 800 x 600 mm, 1200 x 800 mm, 1200 x 1000 mm, 1140 x 1140 mm**

*Raum geschafft – hier läuft
alles nach Maß. Paletten sind
vielseitiger als man denkt.*



INKA-PALETTEN

Inka-Paletten sind wiederverwendbare Mehrwegpaletten aus gepresstem Restholz:

- können ineinander gestapelt werden und sind platzsparend
- weder tausch- noch verfolgungspflichtig
- keine Miet- oder Tauschkosten
- preiswerte Anschaffung
- durch viele verschiedene Abmessung bestens für den Export geeignet
- kein Pflanzengesundheitszeugnis erforderlich
- auch ohne Behandlung nach ISPM 15 schädlingsfrei

» **Aus Altholz recycelt, teilweise aus Industrie-restholz (aus nachhaltig bewirtschafteten Wäldern gemäß PEFC)**

DÜSSELDORFER PALETTEN

Die Düsseldorfer Palette ist eine metallisch verstärkte Palette, die alle Anforderungen von Industrie, Transport und Handel perfekt erfüllt.

- Für den Transport und für Warenpräsentationen geeignet
- Kann von allen Normgeräten von 4 Seiten aufgenommen werden
- Nutzung im Tauschverfahren und dadurch besonders wirtschaftlich und kostengünstig

» **Halbes Europalettenmaß (800 x 600 mm)**

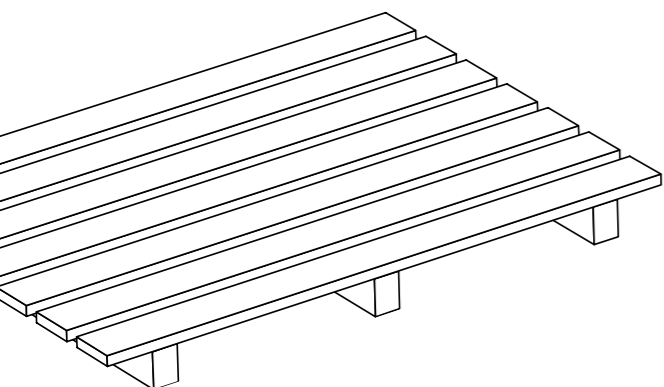

FEUERFESTE PALETTEN

In vielen Bereichen der Industrie und Logistik spielt vor allem die Transportverpackung für feuerfeste Güter wie z. B. Schamott- und Brennsteine eine große Rolle. Genormte Behandlungen schützen unsere Paletten vor Witterungseinflüssen und sorgen somit für den festen Stand schwerer Waren.

» **Maße: 800 x 1100 x 128 mm**

» **Nadelholz, DIN 4074/1, Sortierkl. S13**

» **Containergerecht**

RUND-/SPEZIALPALETTEN

Wir fertigen oder beschaffen Ihnen Einweg-, Spezialpaletten und Zubehör je nach Bedarf. Sonderpaletten liefern wir Ihnen in sämtlichen Abmessungen und für den Export mit IPPC-Behandlung.

Auf Wunsch bringen wir auch Ihr Firmenlogo auf den Paletten an. Speziell angefertigte Rundpaletten für besondere Transportgüter sind ebenfalls möglich. So entsteht eine praktische Alternative für den Versand und die Lagerung von runden Gütern (z. B. aufgerollte Stahlbänder oder Kabel).

Pressholzpaletten (OSB) gelten für den Export nicht mehr als Holzpaletten, sondern als Paletten aus Holzwerkstoffen. Dadurch sind sie besonders geeignet für den Export in Länder mit strengen Importvorschriften für Holzverpackungen (z. B. China oder USA).

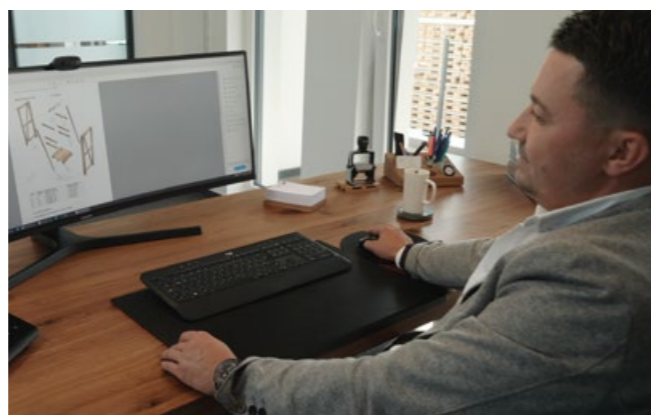

Nach Kundenwunsch und auf Maß

SONDERANFERTIGUNG

Ihre Güter sind produziert und machen sich auf den Weg zu Ihrem Verbraucher. Damit jetzt nichts mehr schief geht, ist der passende Transport in Perfektion besonders wichtig. Wir planen Ihre Paletten je nach individueller Form der Güter und nach den Bedürfnissen Ihres Transports. Gemeinsam finden wir das beste Produktionsverfahren für Ihr Projekt.

Holzwerk- stoffe



Verleihen Sie Ihrem Projekt die nötige Stabilität.

Unser Bestreben ist es, unseren Kunden stets ein umfangreiches Produktportfolio bieten zu können. So haben wir in den vergangenen Jahren unser Angebot kontinuierlich zu Ihrem Nutzen erweitert und ergänzt. Denn wir möchten, dass Sie jedes Ihrer Projekte durch unsere Produkte und unsere Erfahrung optimieren können.

Für die verschiedensten tragenden Zwecke bieten wir Ihnen unterschiedlich stabile Holzwerkstoffe an. Egal ob für den Innen- oder Außenausbau, Verkleidungen, Bühnen, als Verpackungsmaterial oder den Möbelbau – wir haben Platten, die halten, was sie versprechen.



TRAUERLEISTEN



SIEBDRUCKPLATTEN



BRETTSCHICHHOLZ



OSB- UND SPANPLATTEN



PROFILBRETTER



SPUNDBRETTER



PFÄHLE UND PALISADEN



HOLZSPULEN

HOLZZUSCHNITT FÜR INDIVIDUELLE BEDÜRFNISSE

Alle Platten, Leisten, Pfähle und Palisaden sind in individuellen Zuschnitten erhältlich und vielseitig einsetzbar. Wir fertigen passende Holzarten in der für Ihren Bedarf richtigen Stärke an.



Traver- leisten

*Leben Sie Ihren Einrichtungs-
stil schon am Boden aus.*

Seit Neuestem haben wir auch Traverleisten für die Möbel- und Küchenindustrie, Baumärkte, den Sanitär-Fachhandel im Angebot. Diese finden ihre Verwendung hauptsächlich in Küchen und in Bädern und dienen als Verstärkung für Rückwände.

Weitere Merkmale:

Der Kunde hat die Wahl zwischen verschiedenen Stärken und Längen. Wir sind in der Lage, sehr große Mengen an Leisten zu produzieren. Die Leisten können später kundenseitig mit verschiedenen Obermaterialien (PVC, PP, MDF Melamin, etc.) beschichtet oder ummantelt werden.

Platten

*Schicht für Schicht ein stabiler
Holzwerkstoff.*

SIEBDRUCKPLATTEN

Bei uns stehen Ihnen Siebdruckplatten aus Birke und Nadelholz in unterschiedlichen Stärken zur Verfügung. Siebdruckplatten sind individuell einsetzbar und finden daher in vielen Bereichen Anwendung. So dienen sie häufig als Trägermaterial für z. B. Anhänger, Bodenbeläge oder Bühnen. Doch auch für den Innen- und Außenausbau, für Trennwände, Türen oder Wand- und Deckenbekleidungen werden Siebdruckplatten verwendet. Aufgrund ihrer starken Pressung und Beschichtung sind sie wetterfest und allen Witterungseinflüssen gegenüber sehr resistent.

» Stärken von 6,5 bis 30 mm

» Formate frei wählbar

BRETTSCHICHTHOLZ

Wenn es richtig stabil sein muss, dann ist unser industriell gefertigtes Brettschichtholz (auch BS-Holz oder BSH) genau richtig für Sie. Aufgrund der Festigkeitssortierung des Ausgangsmaterials von außen nach innen und der Homogenisierung durch seinen schichtweisen Aufbau ist es bis zu 80 % tragfähiger als übliches Bauholz und zudem formstabil und rissminimiert. Neben einfachen und geraden Bauteilen ist es möglich, Formen mit variablem Querschnitt und/oder einfacher Krümmung herzustellen. Auch doppelt gekrümmte und tordierte Bauteile sind möglich.

» Formate frei wählbar

OSB- UND SPANPLATTEN

Diese Plattenarten sind universell einsetzbar. Besonders beliebt ist der Baustoff bei Dach-, Wand- und Deckenkonstruktionen. Aber auch für den Bau von Möbeln eignet sich die OSB-Platte hervorragend. Ob für tragende Zwecke im Holzbau, Möbelbau, Innenausbau oder als Verpackungsmaterial – die OSB-Platte ist ein viel eingesetzter Werkstoff. Wir haben alle wichtigen Stärken dieser Ausbauplatte auf Lager oder kurzfristig lieferbar für Sie da.

» Stärken ab 9 bis 30 mm



Bretter, Pfähle und Palisaden



PROFILBRETTER

Unsere Profilbretter sind Nut- und Federbretter aus Sibirischer Lärche in A-Qualität mit gefaster Kante auf der Sichtseite. Von allen Seiten sauber gehobelt, beidseitig geriffelt (glatt und fein), getrocknet auf 18 % (+-2 %), erhalten Sie die Bretter unbehandelt. Unsere Profilbretter verfügen über eine dauerhafte Festigkeit und natürliche Resistenz gegenüber Pilz- und Insektenbefall. Der hohe Harzgehalt wirkt als natürlicher Holzschutz. Sibirische Lärche ist das härteste Nadelholz und wird nach DIN EN 350-2 mit der Dauerhaftigkeitsklasse 2-3 angegeben.

- » **Stärke x Breite: 2 cm x 9,5 cm**
- » **Deckbreite ca. 8,5 cm**
- » **Längen frei wählbar: 2, 3 oder 4 m**

SPUNDBRETTER

Spund- und Rauspundbretter eignen sich im Außenbereich für das Verschalen von Wänden, Dachflächen und Fußböden, im Innenbereich für Wand- und Deckenverschalungen jeder Art. Diese können durch eine Nut-Feder-Verbindung schnell verbaut werden. Um eine hohe Qualität und Beständigkeit zu gewährleisten, verwenden wir nur Material aus nordischer Fichte/Tanne oder Sibirische Lärche. Das Besondere an diesen Hölzern: Sie sind robust, langlebig, trocknen schnell und sind daher ein besonders rutschfester Bodenbelag.

- » **Auf Wunsch individuell gefertigte Maße**

PFÄHLE UND PALISADEN

Pfähle und Palisaden sind durch ihre vielfältigen Einsatzmöglichkeiten wie Zäune und Spielplätzen im Außenbereich sehr beliebt. Auch ohne Imprägnierung haben die Hölzer eine Lebensdauer von bis zu 50 Jahren und verfügen zudem über eine extrem hohe Resistenz gegenüber Pilzen und Insekten. Unsere Pfähle und Palisaden sind aus einjähriger weißrussischer Kiefer oder Fichte, entweder roh, unbehandelt oder mit Sinesto B behandelt bzw. technisch getrocknet.

- » **Zylindrisch gefräste und weißgeschält**
- » **Pfähle, Rund- und Halbrundhölzer**

Holzspulen



Profitieren Sie von unserer langjährigen Expertise rund ums Holz und entdecken Sie die Produktvielfalt.



KABELSPULEN

Ob aus Holz oder Sperrholz, als Einweg- oder Mehrwegspule, mit unseren Kabeltrommeln sparen Sie Geld, Platz und schonen die Umwelt.

MEHRWEGSPULEN

Für den wiederholten Einsatz fertigen wir Spulen in einer stabilen Mehrwegausführung an. Auf Wunsch liefern wir diese in einer demontierbaren Schraubversion, sodass Einzelkomponenten erneuert werden können, ohne dass die komplette Spule entsorgt werden muss. So schonen Sie Kosten, Ressourcen und Umwelt.

EINWEGSPULEN

Unsere Einwegspulen aus Sperrholz können Sie mit unterschiedlicher Bandbreite bestellen, denn der Flansch-Durchmesser beläuft sich von 250 bis 1.500 mm. Die Komponenten aus unserem Standardprogramm sind individuell miteinander kombinierbar.

SONDERSPULEN

In der Realisierung kundenspezifischer Sonderanfertigungen für den industriellen Gebrauch liegt unsere große Stärke. Ob Sonderbohrungen, Mehrkammerspulen oder Bedruckungen, Ihren Wünschen sind kaum Grenzen gesetzt.

Transport- verpackungen



Individuelle Transportverpackungen.

So unterschiedlich wie Ihre Versandstücke, so individuell sind auch unsere Verpackungslösungen. Oberste Priorität hat dabei immer der sichere und unbeschadete Transport Ihrer Waren. Ob Holzkisten, Aufsetzrahmen, Gitterboxen oder Messekisten, wir finden für Ihre Anforderungen die passende Verpackung.



HOLZKISTEN

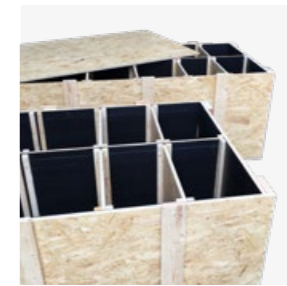

MESSEKISTEN



AUFSETZRAHMEN



SCHNITTHOLZ UND KEILE



GITTERBOXEN



Safety first

HOLZKISTEN

Unsere Holzkisten können aus verschiedenen Werkstoffen wie z. B. Vollholz, OSB oder Sperrholz und in jeder denkbaren Abmessung hergestellt werden. Für den Export können sie nach IPPC behandelt werden. Holzkisten mit PP-Hohlkammer-Stegplatten zur Einteilung bieten eine extreme Stabilität bei geringem Gewicht. Die Stegplatten sind leicht zu reinigen und perfekt für eine Langzeitlagerung.

» **Formate frei wählbar**

Ihre Waren sicher und unversehrt von A nach B zu bringen, liegt in unseren Händen und unserer Verantwortung.

MESSEKISTEN

Die Messekiste mit Einbauten, Polsterung sowie Kistengriffen und -verschluss ist in der Weiterentwicklung der Multifunktionskiste mit der Herstellung der Messekiste für Präzisionsmesstechnik und -messwerkzeuge die zwangsläufige Konsequenz. Sie bietet allen erdenklichen Schutz für den Transport und die Lagerung hoch genauer Mess- und Fertigungstechnik. Individuelle Absprachen für die Herstellung und Produktpassung sind aus Qualitätsgründen zwingend erforderlich.

» **Stärken und Formate werden individuell angepasst und mit Polsterungen versehen.**

AUFSETZRAHMEN

Unsere Aufsetzrahmen sind stapelbar, vielseitig einsetzbar und in Ein- oder Zweibrett-Ausführung (1200 x 800 x 200 mm) erhältlich. Sie wurden speziell für die gängigen Europaletten entwickelt, sind wiederverwendbar und in verschiedenen Maßen und mit unterschiedlichen Unterteilwänden erhältlich.

- Vier verzinkte faltbare Eckscharniere
- Brettstärke 20 mm
- IPPC behandelt
- Aufdruck oder Einbrand Ihres Namens/Logos
- Grifflöcher für besseren Transport

» **In nahezu allen denkbaren Maßen sowie mit 6 statt nur 4 Scharnieren zu fertigen.**



SCHNITTHOLZ UND KEILE

Unsere Schnitthölzer und Keile verhindern zuverlässig das Rutschen Ihrer Güter während des Transportes und gewährleisten den festen, spiellosten Stand auf Paletten und in Transportverpackungen.

- In unterschiedlichen Varianten wie Kanthölzer, Dachlatten, Bretter usw.
- Gefasst, gehobelt, genutet
- IPPC behandelt
- Getrocknet oder frisch
- Aus Laub- oder Nadelholz



» **Formate und Beschaffenheit werden auf die jeweiligen Restverpackung angepasst.**

GITTERBOXEN

Die Europäische Vierwege-Boxpalette aus Stahl ist der perfekte Begleiter für sperrige oder unverpackte Transportgüter.

- Stabil und gut stapelbar
- Unterliegt der eindeutigen Kennzeichnungspflicht
- Die Box trägt 1.500 kg
- UIC-Kodex 435-3

» **835 x 1240 x 970 mm**

Haus und Gartenmöbel



***Optimieren Sie Ihre Projekte mit
unseren Produkten.***

Ob neue Terrasse, Carport, Holzzaun, Blockhütte, Innenausbau oder Gartenmöbel – Holz Schäfer hat eine Vielzahl spannender und hochwertiger Holzwerkstoffe, mit denen im Handumdrehen aus Ihrer Idee reale Bauprojekte werden. Unser Bestreben ist es, unseren Kunden stets ein umfangreiches Produktportfolio bieten zu können. So haben wir in den vergangenen Jahren unser Angebot kontinuierlich zu Ihrem Nutzen erweitert und ergänzt. Denn wir möchten, dass Sie jedes Ihrer Projekte durch unsere Produkte und Erfahrung verwirklichen können.

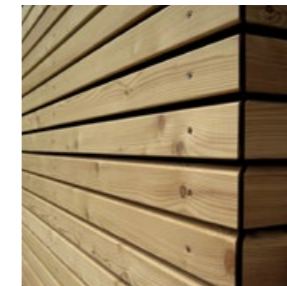

RHOMBUSLEISTEN



**CARPORTS UND GARTEN-
HÄUSER**



GARTENMÖBEL



BLOCKHÜTTEN

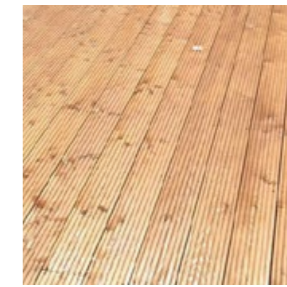

TERRASSENDIELEN

Holz für den Außenbereich

Wir formen Plätze für Geselligkeit und Freude.

RHOMBUSLEISTEN

Rhombusleisten aus Sibirischer Lärche bieten optische und technische Vorteile und sind unglaublich vielfältig. Gerade bei horizontaler Montage bietet sie neben dem streckenden optischen Effekt der Fassade auch noch einen technischen Vorteil: Schlagregen kann von den schrägen Oberflächen besser ablaufen und Staunässe vermieden werden. Bestens geeignet für Ihr Carport, den schicken Unterstand oder als Sichtschutzelement.

- Trotz Frost, Schnee und Sturm sowie heißen Temperaturen
- Sehr fest und ist widerstandsfähig gegen Pilzbefall
- Die Leisten sind gehobelt, gefast, getrocknet und unbehandelt

» **Breite: 20 mm, 27 mm und 68 mm**

» **Holzfeuchtigkeit: 18 % (+/-2 %)**

» **Lieferbare Längen: 2 m, 3 m und 4 m**

CARPORTS UND GARTENHÄUSER

Auch bieten wir Ihnen Gartenhäuser und Carports in verschiedenen Ausführungen und mit verschiedenen Wandstärken. Gerne konzipieren und planen wir gemeinsam mit Ihnen Ihr Projekt auch maßgefertigt.

Carports bekommen Sie bei uns vom kleinen nützlichen Einzelcarport bis hin zu komfortablen Doppelcarports mit integrierten Abstellräumen.

GARTENMÖBEL

Wir fertigen für Sie Unikat-Gartenmöbel aus Sibirischer Lärche. Ihre neuen Möbel werden nach Ihren Maßen gefertigt und kommen mit gehobelten und geschliffenen Oberflächen direkt zu Ihnen nach Hause. Gerne nehmen wir für Sie auch die passende Holzbehandlung vor – ob naturbelassen, farbloser Schutzanstrich, Holzlasur, Naturöl-Lasur oder druckimprägniert in Braun oder Grün.

BOCKHÜTTEN

Gemeinsam mit Ihnen planen wir das auf Ihre Bedürfnisse zugeschnittene Projekt vom Außen- bis zum Innenraum der Hütte in allen Größen. Stabile Rundhölzer schützen vor Kälte, Wind und Vandalismus. Alle Fenster können mit Fensterläden ausgestattet werden und auf Wunsch bringen wir zusätzliche Verstärkungseisen an.

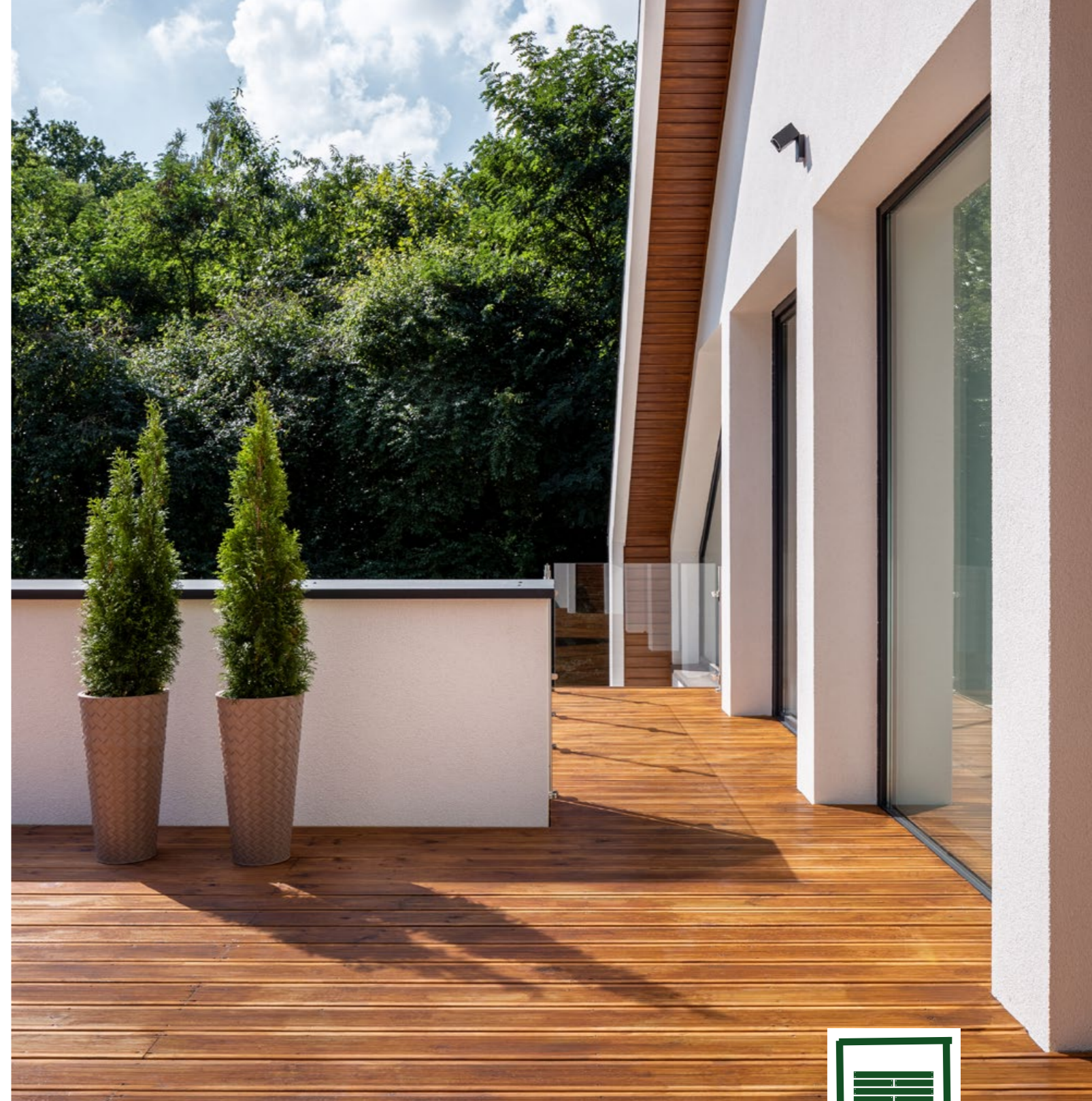

TERRASSENDIELEN

Unsere Terrassendielen aus Sibirischer Lärche sind besonders resistent und widerstandsfähig gegenüber Witterung und daher die optimale Lösung für Ihre Projekte im Außenbereich. Bodendielen wirken mit ihrem ausdrucksvollen Farb- und Strukturbild sehr hell, freundlich, fein strukturiert und sind ein Highlight in jedem Gartenbau.

- Widerstandsfähig gegen Pilzbefall und rutschfest
- Aufgrund hoher Festigkeit unbehandelt einsetzbar
- Dauerhaftigkeitsklasse 2-3 nach DIN EN 350-2

» **Stärke x Breite: 27 x 143 mm**

» **Lieferbare Längen: 1 bis 6 m**

» **Holzfeuchtigkeit 18 % (+/-2 %)**



Brennholz

Zentral für den Wert von Brennholz ist der Heizwert.

Die schönste Wärme ist die Holzwärme. Relevante Eigenschaften sind die Brenndauer sowie die Optik und der Geruch beim Verbrennen.

Wir beliefern unter anderem Bau- und Großmärkte mit den unterschiedlichsten Brennholz-Sorten. Gerne beliefern wir auch Sie als Wiederverkäufer. Unser Brennholz ist als Sachware oder auf Paletten erhältlich. Neben sortenreinen Hölzern bieten wir auch Gemischt- und Anzündhölzer sowie Briketts an. Unser Kaminholz zeichnet sich durch eine zuverlässige Qualität aus.

DAS HOLZ IST:

- Ofenfertig gestapelt und kammergetrocknet.
- In verschiedenen Seitenlängen bzw. Verpackungsvarianten erhältlich.
- Je nach Lageranforderungen gestapelt auf Raummeterpaletten, lose geschüttet oder in Netzsäcken.

» **Auf Anfrage und je nach Entfernung liefern wir das Holz auch direkt nach Hause oder an den dafür vorgesehenen Lagerplatz.**

DIE SCHÖNSTE WÄRME

Wir beraten Sie gerne bei Ihrer Auswahl zwischen unseren ganzjährig verfügbaren Buchen-, Erlen-, Eichen- und Birkenhölzern sowie Anzündholz und Briketts.



Nachhaltigkeit und Umwelt

Ganz klar, als Holzlieferant tragen wir die Verantwortung für den bewussten Umgang mit unseren Wäldern und der Natur.

Holz ist ein nachwachsender Rohstoff. Um so wenig weitere Rohstoffe wie möglich zu verbrauchen, werden unsere Paletten durch eine mechanische Bearbeitung des Holzes hergestellt. Dadurch wird wenig Energie und kein Wasser benötigt. Als Heizung für unsere Firma verwenden wir einen Holzvergaserkessel. Dieser zeichnet sich dadurch aus, dass im Vergleich zu anderen Festbrennstoffkesseln sehr niedrige Schadstoffemissionen und ein sehr hoher Wirkungsgrad erreicht wird.

Wir setzen uns für eine nachhaltige Forstwirtschaft ein. Für uns gilt wie für die meisten europäischen Länder, dass der jährliche Holzeinschlag geringer ist als das nachwachsende Holz. Daher sind für uns die wichtigsten Lieferanten für Verpackungsholz die heimischen Anbieter. Holz ist zudem klimaneutral. Es bindet große Mengen CO₂. Eine nachhaltige Forstwirtschaft und Holznutzung verringert somit den Anstieg der CO₂-Konzentration in der Atmosphäre.

Die nachhaltige Waldbewirtschaftung unterliegt nicht nur den Richtlinien der EUTR, sondern liegt uns vor allem am Herzen. Als Erstinverkehrbringer kümmern wir uns um alle Vorschriften und die entsprechenden Dokumentation.

Wir wurden geprüft und die ordnungsgemäße Durchführung der Holzbehandlung und/oder Holzmarkierung gemäß ISPM Nr. 15 entsprechend der §§ 13p, q, r der PBVO wurde festgestellt.



Das Zeichen für verantwortungsvolle Waldwirtschaft





Schäfer GmbH & Co. KG

Telefon +49 5422 91097-40

E-Mail info@holz-schaefer.de

www.holz-schaefer.de

Standort Melle

Zentrale, Fertigung & Warenannahme

Vierhausen 7 | 49324 Melle

Logistik & Verzollung, Ausstellung

Kamphausstraße 10 | 49324 Melle

Standort Bremen

Karl-Ferdinand-Braun-Str. 5 | 28359 Bremen

Standort Weißrussland

Lenin Avenue 1 | 246050 Gomel

Republic of Belarus

